

Alecto®

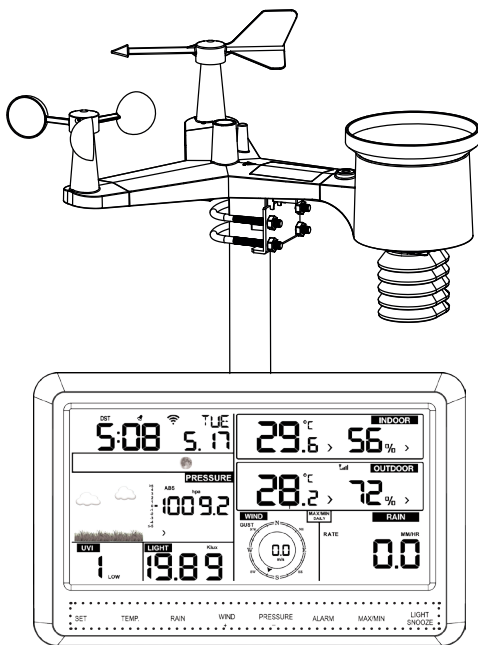

HOG098 WS-5500

Estación meteorológica inalámbrica digital



Manual de Usuario

ÍNDICE

2. INTRODUCCIÓN

3. MANTENIMIENTO

3.1 Pluviómetro

3.2 Sensor de temperatura y humedad exterior

4. ESPECIFICACIONES

5. DESCRIPCIÓN GENERAL

5.1 Unidad interior

5.2 Unidad exterior

6. INSTALACIÓN

6.1 Unidad interior

6.2 Unidad exterior

7. OPERACIÓN

7.1 Uso por primera vez

7.2 Configuración básica

7.3 Botones de función

7.4 Despertador

7.5 Alerta meteorológica

7.6 Pronóstico del tiempo

7.7 Indicación de tendencia

7.8 Calibración

8. PARA ENLACE CON INTERNET y Weather Underground

CE:

DECLARACIÓN DE CONFORMIDAD

Por la presente, Commaxx declara que el equipo de radio tipo Alecto HOG098 cumple con la directiva 2014/53/EU.

El texto completo de la declaración UE de conformidad está disponible en la siguiente dirección de Internet:

https://commaxx-certificates.com/doc/ws-5500_doc.pdf

2. INTRODUCCIÓN

La estación meteorológica Alecto HOG098 consta de los siguientes componentes:

Unidad exterior:

La unidad exterior incluye un pluviómetro incorporado, un medidor de velocidad del viento, un medidor de dirección del viento, un sensor de temperatura, un sensor de humedad, un medidor LUX y una celda solar. Los datos de medición de los sensores se transmiten a la unidad de visualización. La unidad exterior está alimentada por una tapa superior integrada que, a su vez, está alimentada por el panel solar integrado.

También puede instalar baterías de respaldo de litio, para esto, consulte a continuación en este manual del usuario.

La unidad exterior incluye materiales de montaje.

Unidad interior:

La unidad interior recibe los datos medidos de la unidad exterior y también incluye su propio sensor de temperatura, sensor de humedad y sensor de presión.

La unidad interior se alimenta a través del adaptador de corriente suministrado, aunque también puede instalar 3 pilas de respaldo AAA de 1,5 V (no incluidas).

Todos los datos de medición se muestran en la pantalla grande de 6.9"

(17,5 cm) Pantalla LCD a color. Además, puede reenviar estas mediciones a sitios web como 'Wunderground' para publicarlas más a través de Internet o para compartir la información con terceros.

3. MANTENIMIENTO

Para un fácil acceso a la unidad exterior para realizar un pequeño mantenimiento o reemplazar las baterías, se recomienda instalar la unidad exterior en un lugar accesible. Sin embargo, tenga en cuenta colocarlo lo más abierto posible al viento y la lluvia.

3.1 PLUVIÓMETRO:

Puede desenroscar la bandeja colectora de lluvia negra girándola en sentido contrario a las agujas del reloj para limpiar el interior del pluviómetro. Para ello, utilice un cepillo suave y de pelo largo. Limpie la bandeja colectora negra y quite las hojas. Vuelva a colocarlo en el pluviómetro (preste atención a la 3 muescas sobresalientes) y gire la bandeja en el sentido de las agujas del reloj hasta que escuche un "clic" proveniente del mecanismo.

3.2 SENSOR DE TEMPERATURA Y HUMEDAD EXTERIOR:

Consulte la imagen y separe las 4 veletas inferiores de la unidad exterior.

Sople en el soporte que contiene el sensor de temperatura y humedad y use un cepillo suave con pelos largos para limpiar las guías de viento. NO USE AGUA.

Vuelva a colocar y apriete las guías de viento.

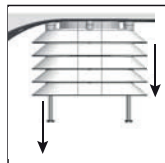

4. ESPECIFICACIONES

Unidad interior:

Rango de medición:	-10 °C - 60 °C ('---' cuando está fuera de este rango)
Resolución:	0,1 °C
Humedad:	10% ~ 99% HR
Resolución:	1% HR
Presión de aire:	300-1100hpa
Rango de medidor UV:	rango 0-15 0-2 = bajo, 3-5 = moderado, 6-7 = alto 8-10 = muy alto, >=11 = extremo
Precisión:	+/-3hpa (a 700-1100hpa)
Resolución: 0.1hps	
Duración de la alarma:	120 segundos
Duración de la repetición:	10 minutos
Fuente de alimentación:	Alimentador 5V y 3 pilas de 1,5 V, tamaño AAA para respaldo
Dimensiones:	188 (ancho) x 119 (alto) x 20 (profundidad) mm
Peso:	285gr (batería incl.)

Unidad exterior:

Rango de medición:	-40°C - 60°C ('---' cuando está fuera de este rango)
Precisión:	+/-1°C
Resolución:	0,1°C
Humedad:	10% ~ 99% HR
Precisión:	+/-5%
Lluvia:	0-6000 mm ('---' cuando está fuera de este rango)
Precisión:	+/-10%
Resolución:	0,1 mm con lluvia <1000 mm 1 mm con lluvia > 1000 mm
Velocidad del viento:	0-50 m/s ('---' cuando está fuera de este rango)
Precisión:	+/- 1m/s con velocidad del viento <5m/s +/- 10% a velocidad del viento >5m/s
Luz:	0-400KLux
Precisión:	+/- 15%
Alimentación:	2 pilas de 1,5 V, tamaño AA (*)

Radio:

Frecuencia de transmisión:	868 MHz
Intervalo de transmisión:	16 seg. alcance: 100m
Potencia RF:	< 0 dBm

*: para un uso prolongado a temperaturas inferiores a 0°C, recomendamos utilizar baterías de Litio. Véase también el párrafo 6.2.

5. DESCRIPCIÓN GENERAL

5.1 UNIDAD INTERIOR:

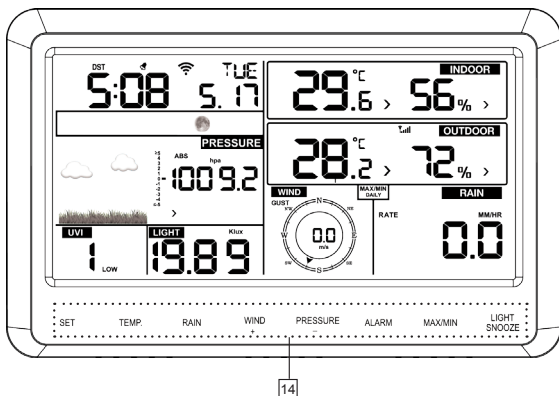
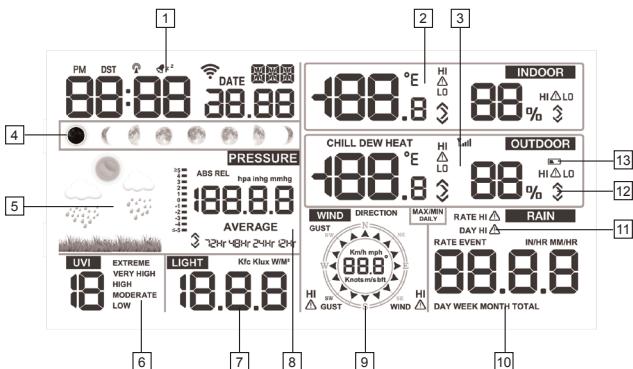

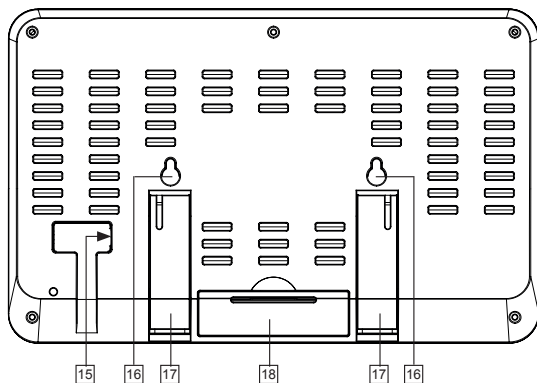

1. Visualización de la hora y la fecha (*)
2. Visualización de la temperatura y humedad interior (*)
3. Visualización de la temperatura exterior y la humedad del aire (*)
4. Visualización de la posición de la luna (*)
5. Visualización del pronóstico del tiempo (*)
6. Visualización del índice UV (*)
7. Visualización de la intensidad de la luz (*)
8. Visualización de la presión del aire (*)
9. Visualización de la velocidad y dirección del viento (*)
10. Visualización de la precipitación (*)
11. Indicación de que la alarma meteorológica está habilitada en este valor de medición
12. Indicador de tendencia
13. Indicador de batería de la unidad exterior, se ilumina cuando las baterías de la unidad exterior están bajas
14. Botones de función
15. Entrada del adaptador de corriente
16. Agujeros de suspensión
17. Soporte de mesa plegable
18. Tapa de la batería

*: Consulte el párrafo 7.2 para conocer las opciones de visualización que ofrece la unidad interior.

5.2 UNIDAD EXTERIOR:

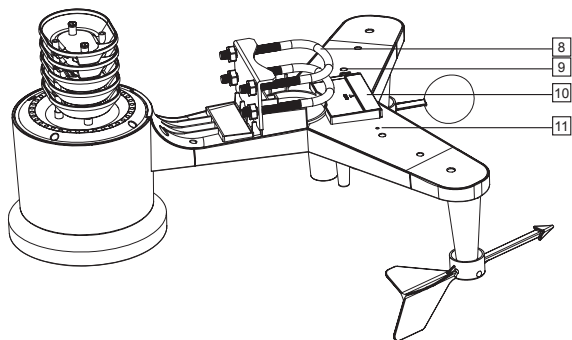
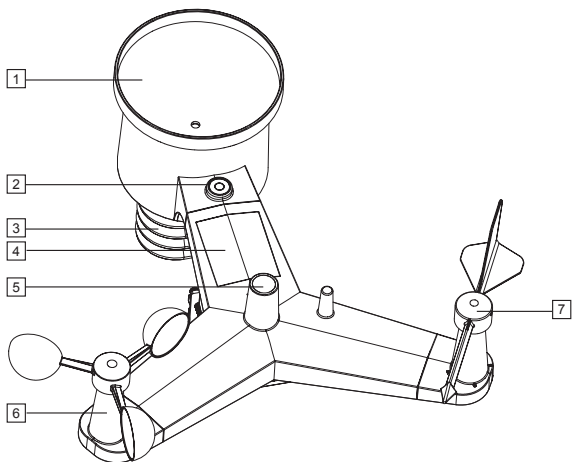

1. Pluviómetro
2. Nivel de burbuja, para instalar la unidad exterior en horizontal
3. Ubicación del sensor de temperatura y humedad
4. Panel solar para cargar el supercap (ver el párrafo 6.2, artículo 'fuente de alimentación')
5. sensor ultravioleta / sensor de luz
6. Medidor de velocidad del viento
7. Medidor de dirección del viento
8. Soportes para fijar la unidad exterior a un poste
9. Botón de reinicio, utilice un clip para papel doblado para mantener presionado este botón durante 4 segundos para reiniciar la unidad exterior
10. Compartimento de batería para 2 baterías de respaldo (no incl.)
11. LED, parpadea cada 16 segundos para indicar que las medidas están siendo transmitido a la unidad interior

6. INSTALACIÓN

6.1 UNIDAD INTERIOR:

Consejos generales de instalación y posicionamiento:

Asegúrese de que la temperatura ambiente en la unidad interior no sea afectados por luces, radiadores, puertas o ventanas, corrientes de aire, etc.

Cuando esté suspendida: asegúrese de que la unidad esté suspendida libremente, es decir, no detrás de una cortina.

Asegúrese de que el cable del adaptador no cree un riesgo de caída o tropiezo. Utilice bridas para cables cuando el cable sea demasiado largo.

FUENTE DE ALIMENTACIÓN:

La alimentación principal de la unidad interior se proporciona a través del adaptador de alimentación suministrado. Inserte el enchufe de bajo voltaje del adaptador en la entrada DC5.0V en la parte trasera de la unidad interior y luego conecte el adaptador con un enchufe de pared de 230V.

Puede instalar 3 pilas AAA de 1,5 V como respaldo para mantener los datos medidos en caso de un posible corte de energía o cuando el adaptador se desconecte de la toma de corriente por accidente.

1. Abra el compartimiento de la batería en la parte trasera de la unidad interior.
2. Inserte la primera batería y deslícelo completamente hacia la izquierda.
3. Inserte la segunda batería y deslícela completamente hacia la derecha.
4. Inserte la tercera batería entre las primeras 2 baterías.
5. Finalmente, vuelva a colocar la tapa de la batería. Suspendido o de pie:

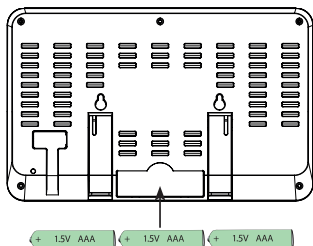

Puede optar por utilizar la unidad interior colocándola libremente sobre un armario o escritorio (para ello, despliegue los 2 soportes en la parte trasera de la unidad interior) o suspendida de una pared (vea las cerraduras de suspensión en la parte trasera).

6.2 UNIDAD EXTERIOR:

Consejos generales de instalación y posicionamiento:

- Primero verifique si la unidad exterior está dentro del alcance de la unidad interior antes de instalar permanentemente la unidad exterior. Mantenga una distancia entre la unidad exterior e interior de 50 a 100 metros.
- Asegúrese de colocar la unidad exterior al menos a 1,5 metros del suelo, colocada libremente bajo la lluvia y el viento.
- Para que la función del pluviómetro sea lo más precisa posible, la unidad exterior debe colocarse exactamente en posición horizontal. Para esto puede usar el nivel de burbuja integrado en la parte superior de la unidad exterior.
- Para poder indicar de qué dirección sopla el viento, la unidad exterior debe orientarse hacia el norte. Para ello, consulte la indicación del norte en la parte superior de la unidad exterior. Utilice una brújula precisa (no incluida) para orientar correctamente la unidad.
- Asegúrese de que la unidad exterior esté suspendida o colocada libremente. Especialmente, el indicador de velocidad del viento y la veleta deben colgarse directamente al viento.
- Determine la ubicación con la menor posibilidad de que las hojas entren en la unidad. Las hojas arrojadas al colector de lluvia pueden bloquear la lluvia y afectar los resultados de la medición. En cualquier caso, recomendamos colocar la unidad exterior de tal manera que cualquier hoja que haya entrado en la unidad pueda retirarse fácilmente y las 2 baterías de la unidad exterior puedan reemplazarse fácilmente.
- Por supuesto, puede mantener la unidad exterior a su alcance durante la primera semana para probar todas sus funciones. Después de verificar que todo funciona correctamente, puede instalar la unidad exterior de forma permanente.

PLUVIÓMETRO:

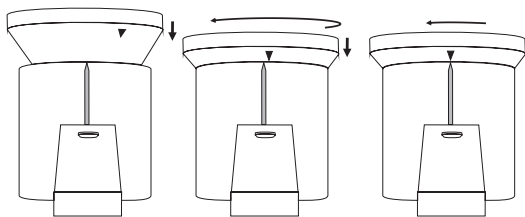

La bandeja colectora de lluvia negra debe colocarse primero en la unidad de lluvia. Allá hay tres marcas en la bandeja de recogida de lluvia.

Coloque una de las marcas aproximadamente 3,5 cm delante de las marcas de la unidad de lluvia. Todo el cuenco debería caer ahora en la unidad de lluvia. Empuje la escala ligeramente y gírela en el sentido de las agujas del reloj hasta que encaje en su lugar, luego, con un poco de fuerza, gírela más en el sentido de las agujas del reloj hasta que encaje en su lugar. La marca en la escala ahora está directamente encima de la marca en la unidad de lluvia.

COLECTOR DE VIENTO:

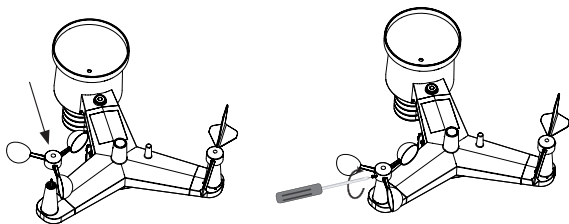

Primero verifique si el pequeño tornillo del captador de viento está lo suficientemente girado hacia afuera y luego empuje el captador de viento sobre el eje de la unidad exterior. Empuje adecuadamente el atrapavientos, ¡pero nunca lo fuerce!

Utilice un destornillador pequeño de estrella (excl.) para girar el tornillo pequeño y fije el atrapavientos en el eje.

Finalmente, sopla contra una de las copas del receptor de viento para verificar si el receptor de viento puede girar sin problemas.

DIRECCIÓN DEL VIENTO:

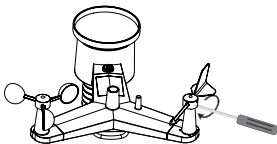
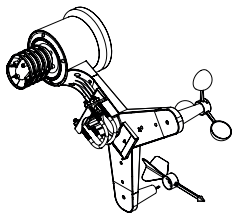

Atención: tanto el eje de la veleta como la propia veleta están aplanados en un extremo. Esto asegura que la paleta pueda deslizarse sobre el eje de una sola manera.



Tenga esto en cuenta durante la instalación.

Primero verifique si el tornillo pequeño de la veleta está lo suficientemente girado hacia afuera y luego empuje la veleta sobre el eje de la unidad exterior. ¡Presta atención al lado aplanado!

Empuje adecuadamente la veleta, ¡pero nunca la fuerce!

Utilice un destornillador pequeño de estrella para girar el tornillo pequeño y fijar el veleta en el eje.

Finalmente, sople contra el costado de la veleta para verificar si puede girar suavemente.

FUENTE DE ALIMENTACIÓN:

Los sensores en la unidad exterior son cargados por una 'súper tapa' incorporada, que es un tipo de batería recargable.

Este supercondensador se carga con el panel solar en la parte superior de la unidad exterior. Como respaldo, en caso de que el supercap no se cargue correctamente, debe instalar 2 pilas AA de 1,5 V en la unidad exterior (no incl.).

Debido a que las baterías alcalinas normales funcionan mal o no funcionan en absoluto a temperaturas cercanas o inferiores a 0 °C, no recomendamos el uso de baterías alcalinas estándar para la unidad exterior.

Es por eso que recomendamos insertar baterías de litio en la unidad exterior, ya que están diseñadas para funcionar dentro de un rango de temperatura de -20 °C a 60 °C.

Estas baterías se pueden solicitar al departamento de atención al cliente de Alecto a través del número de teléfono 073 6411 355 (Países Bajos) o 03 238 5666 (Bélgica) o a través de Internet www.alecto.nl.

Las baterías de litio con una capacidad de 2900 mAh tienen una vida útil de al menos un año.

COLOCACIÓN DE LA UNIDAD EXTERIOR:

Consulte las imágenes a continuación y fije los extremos del cable en forma de U a la unidad exterior, coloque la unidad exterior sobre el poste (no incluido) y apriete las tuercas. Su estación meteorológica ahora está lista para usar.

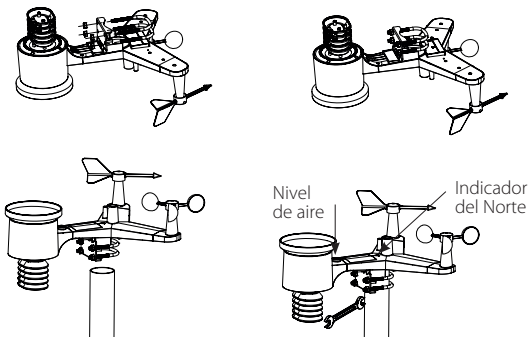

7. UTILIZACIÓN

7.1 USO POR PRIMERA VEZ:

General: Atención: después de la instalación, pueden pasar varias horas hasta un día antes de que la pantalla de la unidad interior comience a mostrar los valores correctos.

Conexión unidad interior/unidad exterior:

Unidad interior:

Tan pronto como el adaptador de corriente se conecta a la unidad interior y a un enchufe de pared de 230 V o tan pronto como se insertan las baterías, la unidad interior comienza a buscar la unidad exterior.

Unidad exterior:

Inserte las 2 baterías en el compartimiento de la batería como se describe en el capítulo anterior y utilice un clip doblado para presionar y mantener presionado el botón de reinicio en la parte inferior de la unidad exterior durante al menos 3 segundos. El LED rojo ahora se iluminará durante 4 segundos y luego comenzará a parpadear brevemente cada 16 segundos.

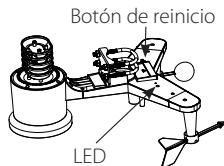

7-2 CONFIGURACIÓN BÁSICA:

Mantenga presionado el botón SET durante 2 segundos para activar el menú de configuración:

BEEP

Cada vez que presiona uno de los botones de control táctil, puede hacer que la unidad emita un pitido. Use los botones + y - para habilitar (BEEP ON) o deshabilitar (BEEP OFF) este tono de tecla.

Presione 1 vez el botón SET:

HI:LO RST

Todos los días a la medianoche se pueden restablecer todos los valores máximos y mínimos medidos, a excepción de los datos de lluvia. Use los botones + y - para habilitar el restablecimiento de estos valores (RST ON) o para deshabilitar el restablecimiento (RST OFF).

Los valores de precipitación deben restablecerse por separado, para ello consulte el capítulo 7.3.

Presione 1 vez el botón SET:

12H / 24H

Use los botones + y - para elegir las 12 horas o formato de hora de 24 horas.

Presione 1 vez el botón SET:

HORAS INTERMITENTES

Use los botones + y - para configurar las horas.

Presione 1 vez el botón SET:

MINUTOS INTERMITENTES

Utilice los botones + y - para configurar los minutos.

Presione 1 vez el botón SET:

D-M / M-D

Use los botones + y - para seleccionar el día-mes (D-M) o mes-día (M-D).

Presione 1 vez el botón SET:

AÑO INTERMITENTE

Utilice los botones + y - para configurar el año.

Presione 1 vez el botón SET:

MES INTERMITENTE

Utilice los botones + y - para configurar el mes.

Presione 1 vez el botón SET:

DÍA INTERMITENTE

Utilice los botones + y - para configurar la fecha.

Presione 1 vez el botón SET:

PRESIÓN

Use los botones + y - para determinar si la presión del aire debe mostrarse en mm de presión de mercurio (mmHg), en pulgadas de presión de mercurio (inHg) o en hectoPascal (hPa). En el Benelux se utiliza generalmente la notación hectoPascal; antes la presión del aire también se expresaba en bar; 1 mbar equivale a 1 hPa.

Presione 1 vez el botón SET:

RE-PRESIÓN

La presión atmosférica absoluta es la presión atmosférica medida por la estación meteorológica; la presión relativa del aire es la presión del aire medida por la estación meteorológica pero ahora corregida por la altitud a la que se toma la medición.

Para esta opción, utilice los botones + y - para establecer la presión de aire real.

Consejo: puede encontrar la presión de aire actual en su en el sitio web de los aeropuertos (o en sus páginas de teletexto).

Presione 1 vez el botón SET:

LUZ

Use el botón + o - para mostrar la intensidad de la luz en W/m^2 (vatio por m^2), fc (candela de pie) o LUX. Presione 1 vez el botón SET:

Presione 1 vez el botón SET:

°C / °F

Use el botón + o - para mostrar la temperatura en grados Celsius (°C) o en grados Fahrenheit (°F).

Presione 1 vez el botón SET:

VIENTO

Use el botón + o - para mostrar la velocidad del viento en nudos, millas por hora (mph), kilómetros por hora (Km/h), Beaufort (bft) o metros por segundo (m/s).

Presione 1 vez el botón SET:

LLUVIA

Use el botón + o - para mostrar la cantidad de lluvia en milímetros (mm) o pulgadas (IN).

Presione 1 vez el botón SET:

NTH / STH

Utilice el botón + o - para indicar si la estación meteorológica se utiliza en el hemisferio norte de la tierra (NTH) o en el hemisferio sur (STH).

Esto se refiere a la visualización correcta de la posición de la luna.

Consejo: El Benelux está situado en el hemisferio norte, aquí, en este caso, seleccione NTH.

Al presionar el botón SET por última vez, la pantalla se iluminará por completo y la configuración estará completa.

Durante la configuración, puede presionar el botón LIGHT/SNOOZE para finalizar

instantáneamente la configuración. Cualquier configuración ya ajustada permanecerá almacenada en la memoria.

*: en cuanto la estación interior se conecta a Internet (ver capítulo 8), la hora y la

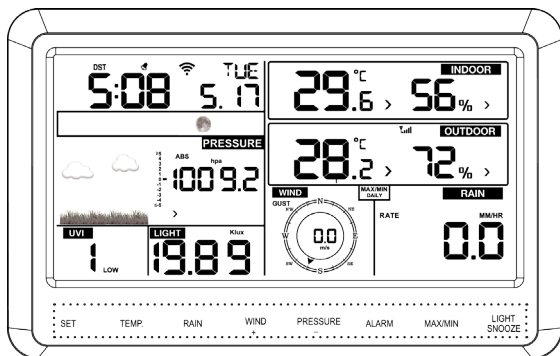

fecha se obtienen de Internet. Ahora presione repetidamente el botón SET para omitir la configuración del reloj.

7.3 BOTONES DE FUNCIÓN:

Los botones de función debajo de la pantalla ofrecen las siguientes funciones:

TEMP.

Toque repetidamente para ver lo siguiente en orden:

- CHILL: sensación térmica (calculada mediante una combinación de la temperatura del aire y la velocidad media del viento).
- DEW: temperatura del punto de rocío, es la temperatura a la cual el vapor de agua se convierte en agua (niebla, rocío o escarcha); el punto de rocío depende de la temperatura y humedad ambiental.
- CALOR: índice de calor, es una combinación de la temperatura medida y la humedad.

Cuando no se muestra ninguna especificación adicional, se mostrará la temperatura real.

RAIN

Toque repetidamente para ver lo siguiente en orden:

- DÍA: precipitación de hoy, calculada a partir de la medianoche

- SEMANA: Lluvia desde el comienzo de la semana (Domingo)
- MES: Lluvia desde el principio del mes
- TOTAL: Lluvia desde el inicio de las mediciones o desde el último reinicio
- ÍNDICE: Lluvia en la última hora (muestra la lluvia en los últimos 60 minutos y se actualiza cada 10 minutos)
- EVENTO: esta es la cantidad de lluvia desde el momento en que comenzó a llover hasta ahora. Este valor se restablecerá después de una hora sin lluvia.

Mantenga presionado el botón LLUVIA durante 2 segundos para restablecer la visualización de ese momento a 0.

Al hacerlo, tenga en cuenta lo siguiente:

- al restablecer la cantidad de lluvia por semana, también se restablecerá la cantidad de hoy
- al restablecer la cantidad de lluvia por mes, también se restablecerá la cantidad de hoy y de esta semana
- al restablecer la cantidad total de lluvia, también se restablecerá la cantidad de hoy, esta semana y este mes

WIND/+

Toque repetidamente para ver lo siguiente en orden:

- GUST: velocidad del viento de las rachas de viento
- DIRECCIÓN: dirección del viento en grados de arco. Cuando no se muestra ninguna especificación adicional, se mostrará la temperatura real.
- Durante la configuración (consulte el párrafo 7.2), este botón también se usa para seleccionar opciones y aumentar valores

PRESSURE/-

Toque repetidamente para ver lo siguiente en orden:

- MEDIA 12Hr: presión atmosférica media de las últimas 12 horas.
- MEDIA 24Hr: presión atmosférica media de las últimas 24 horas.
- MEDIA 48Hr: presión atmosférica media de las últimas 48 horas.
- PROMEDIO 72Hr: presión de aire promedio durante las últimas 72 horas.
- Cuando no se muestra ninguna especificación adicional, se mostrará la temperatura real.
- mantenga presionado el botón PRESIÓN durante 2 segundos para cambiar entre la presión de aire absoluta (ABS) y la presión de aire relativa (REL)
- durante la configuración (consulte el párrafo 7.2), este botón también se usa para seleccionar opciones y disminuir valores

ALARM

Al tocarlo por primera vez, se muestran los valores configurados para la alarma MAX al tocarlo por segunda vez, se muestran los valores configurados para la alarma MIN consulte el párrafo 7.5 para configurar los límites MIN y MAX y para determinar cómo debe operar esta función

MAX/MIN

Toque repetidamente para ver lo siguiente en orden:

- MAX: se muestran los valores más altos medidos
- MIN: se muestran los valores más bajos medidos

Mientras se muestra el valor MAX o MIN, presione el botón TEMP, RAIN o WIND para ver todas las variaciones posibles.

Mientras se muestra el valor MAX o MIN, mantenga presionado el botón PRESSURE durante 2 segundos para cambiar entre la presión de aire absoluta y la presión de aire relativa.

Mantenga presionado el botón MAX/MIN para restablecer los datos mostrados en ese momento (es decir, todas las mediciones MIN o MAX)

Consulte el párrafo 'Configuración básica' (7.2) para restablecer automáticamente las mediciones MAX/MIN cada día a la medianoche.

LIGHT/SNOOZE

Toque repetida y brevemente este botón para establecer la iluminación de la pantalla en baja, media o alta.

Para ahorrar energía de la batería, la iluminación de la pantalla volverá automáticamente a la configuración "baja" después de 15 segundos cuando la unidad se esté utilizando solo con energía de la batería.

Este botón también se utiliza para volver a la pantalla estándar desde cualquier configuración o elección.

7.4. DESPERTADOR:

Configuración:

1. Mantenga presionado el botón ALARMA durante 2 segundos, la pantalla de la hora comienza a parpadear
2. Use los botones + y - para configurar las horas para la hora de despertarse y presione el botón SET

3. Use los botones + y - para configurar los minutos para la hora de despertarse y presione el botón SET
4. Presione brevemente el botón ALARMA para habilitar (el ícono de alarma se ilumina) o deshabilitar (el ícono de alarma se apaga) la alarma de despertador
5. Pulse brevemente el botón LIGHT/SNOOZE para salir de la configuración

Operación:

Tan pronto como se alcanza el momento de tiempo establecido, se emite un tono de alarma. Este tono suena durante aprox. 2 minutos con un ritmo creciente o hasta que presione el botón ALARM para apagar la alarma o hasta que presione el botón LIGHT/SNOOZE para posponer la alarma durante 10 minutos. La alarma se repite diariamente hasta que se desactiva de acuerdo con las instrucciones anteriores.

7.5. ALERTA METEOROLÓGICA.

Además de la alarma despertador con función de repetición, esta estación meteorológica también puede emitir un tono de alerta cuando las temperaturas son demasiado altas/bajas, cuando la humedad es demasiado alta/baja o en caso de viento o lluvia excesivos.

Configuración:

1. Mantenga presionado el botón ALARM durante 2 segundos y luego presione repetida y brevemente el botón SET para elegir entre las siguientes alarmas:
 - máx. temperatura interior
 - mín. temperatura interior
 - máx. humedad del aire en interiores
 - mín. humedad del aire en interiores
 - máx. temperatura exterior
 - mín. temperatura exterior
 - máx. humedad del aire al aire libre
 - mín. humedad del aire al aire libre
 - máx. velocidad del viento
 - máx. ráfaga de viento
2. Use los botones + y - para establecer el límite para el valor de medición seleccionado.
3. Pulse brevemente el botón ALARMA para activar la alerta meteorológica en cuestión (el símbolo  se ilumina seguido de HI o LO) o para desactivarla (el símbolo desaparece)

Descripción general:

Si se programa una alerta para un determinado valor de medición, esto se indicará mediante la iluminación constante del símbolo de alarma  seguido de HI o LO. Cuando este símbolo parpadea, se excede este límite, consulte también "Operación" a continuación

En el modo de espera de la pantalla, presione brevemente el botón ALARMA para mostrar todos los límites máximos programados. Presione el botón ALARMA  nuevamente para mostrar todos los límites mínimos programados. El símbolo de alerta también aparecerá para cualquier límite asociado con una alarma.

Presione el botón ALARMA  nuevamente o presione el botón LUZ/DORMITAR para regresar la pantalla al modo de espera.

Operación:

Tan pronto como se supere uno de los límites, durante 2 minutos sonarán tonos de alerta a un ritmo cada vez más rápido. El símbolo de alarma junto con HI o LO comenzará a parpadear para mostrar qué límite se ha superado.

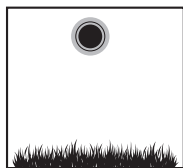

soleado

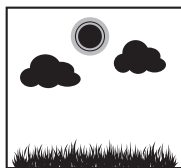

parcialmente
nublado



nublado



lluvia



nieve

(la nieve se muestra cuando el pronóstico es "lluvioso" y la temperatura exterior es inferior a 0 °C (32 °F))

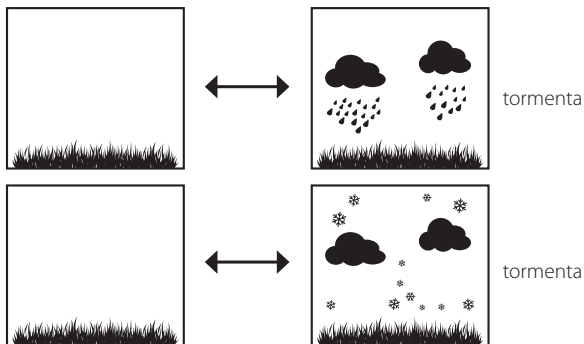

Presione el botón ALARMA para detener los tonos de alerta, el símbolo de alarma continúa parpadeando hasta que el valor medido vuelve a estar dentro de los límites establecidos.

7.6 PRONÓSTICO DEL TIEMPO:

La pantalla de la unidad interior puede predecir el clima para las próximas 6 horas a través de varias pantallas:

Observaciones:

- la precisión de un pronóstico del tiempo basado en la presión del aire es del 70% al 75%; tenga en cuenta que no se puede garantizar un pronóstico correcto
- el pronóstico se basa en las próximas 6 horas y es posible que no muestre la situación real

7.7 INDICACIÓN DE TENDENCIA:

Las pantallas de temperatura, humedad y presión del aire incluyen un indicador de tendencia integrado. Cada media hora, las medidas se comparan con las medidas de hace 3 horas

Las indicaciones de tendencia se muestran de la siguiente manera:

	Humedad del aire:	Temperatura:	Presión del aire:
Λ: creciente	aumentar>3%	aumentar>1°C/2°F	aumentar >1HPA

=: igual	resto<=3%	resto<=1°C/2°F	resto <=1HPA
V: descendiente	disminuir>3%	disminuir>1°C/2°F	disminuir>1HPA

7.8 CALIBRACIÓN

En caso de que la unidad interior muestre una medición que se desvíe de la medición de otro sensor o estación meteorológica, cada pantalla puede ajustarse en varios porcentajes.

- Mantenga presionados los botones TEMP y MAX/MIN durante 5 segundos y luego presione repetidamente el botón SET para elegir entre los siguientes valores de medición: (entre paréntesis se muestran los valores que se usan para aumentar/disminuir la lectura correspondiente)
 - temperatura interior (+/- 5°C)
 - humedad interior (+/- 9%)
 - temperatura exterior (+/- 5°C)
 - humedad exterior (+/- 9%)
 - presión de aire (+/- 10hpa)
 - dirección del viento (0-360 grados de arco)
 - velocidad del viento (50% - 150%)
 - cantidad de lluvia (50% - 150%)
- Use los botones + y - para aumentar o disminuir la lectura
- Presione brevemente el botón LIGHT/SNOOZE para regresar la pantalla al modo de espera.

Puede restablecer una lectura a la configuración estándar de fábrica repitiendo esta instrucción, pero presionando el botón ALARMA en el paso 2.

8. PARA ENLACE CON INTERNET y WEATHER UNDERGROUND

Puede encontrar en Internet un manual de funcionamiento actualizado para registrar la estación meteorológica en su enrutador e instrucciones para conectarse a Weather Underground.

Utilice su navegador para ir a la dirección de Internet: WS5500.hesdo.com

CONFIGURACIÓN DEL ROUTER

Solo use 2.4GHz, no 5GHz.

Asegúrese de que el enrutador esté en WPA2-psk - cifrado AES (no TKIP).

Conecta tu smartphone al router a 2,4 GHz.

