

MANUAL DE USUARIO

HOG077



Alecto[®]

GA11

El HOG077 es un sensor de gas natural para descubrir casos de fugas de gas en la primera fase. Si se detecta gas, el HOG077 comenzará a emitir un fuerte tono de alarma de al menos 70 dB. Este **sensor sólo detecta metano (gas natural)**. Es recomendable probar el sensor de gas semanalmente. El HOG077 tiene un especial diseño enchufable y una instalación sin herramientas.

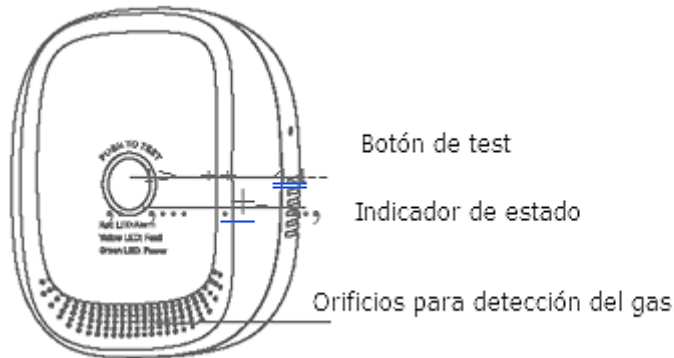

Guarde este manual en un lugar seguro

INSTALACIÓN RECOMENDADA PARA HOG077

Instale el sensor al menos a 1,5 metros de una fuente de combustión (por ejemplo, cocina, caldera, etc.).

El metano (gas natural) es más ligero que el aire y, por tanto, ascenderá. El detector debe instalarse aprox. 30 cm del techo y 50 cm de la parte superior de un techo a dos aguas.

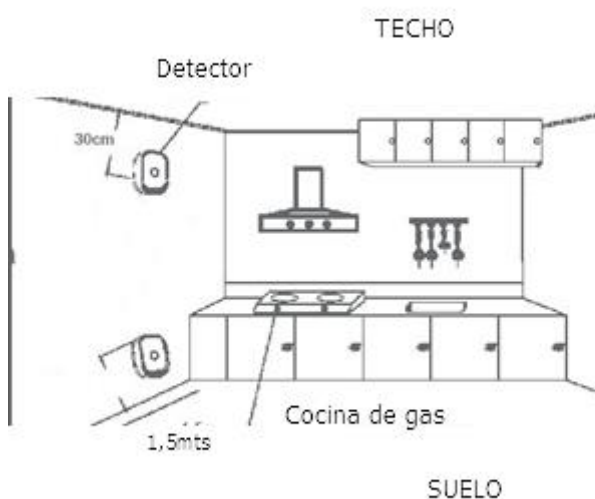

EVITE LAS SIGUIENTES UBICACIONES EN LA INSTALACIÓN DEL SENSOR:

Manténgase alejado al menos 1,5 metros de cualquier aparato de cocina.

No lo coloque cerca de un ventilador o cerca de la salida de un aire acondicionado o calentador.

No lo coloque en la esquina de un techo en forma de A. No colocar en habitaciones donde la temperatura pueda llegar por debajo de -10°C o por encima de 50°C.

No pinte el sensor de gas y no lo cubra de ninguna manera.

Humedad máxima: 95%

QUE HACER CUANTO SALTA LA ALARMA:

El sensor seguirá dando la alarma mientras la densidad del gas natural en el aire supere el nivel de alarma.

Cuando el sensor da la alarma:

1. Cierre la válvula de gas.
2. Apagar todas las fuentes de fuego y está prohibido utilizar cualquier cosa que pueda provocar un incendio como encendedores, cerillas, etc.
3. Está prohibido encender cualquier producto eléctrico.
4. Abre la ventana y haz que el aire ventile rápidamente.

USO, PRUEBA Y MANTENIMIENTO.

USO:

Estado del producto	Operación	Indicación visual	Indicación audible
Encendiendo	Enchufe y encienda el detector.	Led alternativamente en verde, rojo y amarillo	N/A
Funcionamiento normal	N/A	Led verde encendido	N/A
Test - Prueba	Presione el botón de test	Led alternativamente en verde, rojo y amarillo	Pitidos rápidos
Alarma	N/A	Led rojo intermitente	Pitidos rápidos
Fallo	N/A	Led rojo encendido	Sonido continuo

PRUEBA:

Es aconsejable probar el sensor de gas semanalmente utilizando el botón de prueba.

Si el indicador LED parpadea alternativamente (verde, rojo y amarillo), y el timbre funciona normalmente (pitidos rápidos).

MANTENIMIENTO:

Atención:

Este sensor debe ser instalado por un técnico competente. Si una persona tiene alguna duda sobre la causa de una alarma, entonces suponga que la alarma es causada por una fuga de gas y evacuen las instalaciones lo antes posible.

Mantenga el sensor de gas fuera del alcance de los niños pequeños.

Durante las reformas, proteja el sensor de gas contra el polvo, perderá su funcionalidad si se cubre de polvo.

Evite rociar aerosoles alrededor del detector.

El aparato no debe ser utilizado por personas (incluidos niños) con capacidades físicas, sensoriales o mentales reducidas o con falta de experiencia y conocimiento, a menos que hayan recibido supervisión o instrucción.

Vigilen a los niños para que no jueguen con el aparato.

CUIDADO DEL MEDIO AMBIENTE

No deseche pilas ni electrodomésticos usados, recíclelos utilizando su depósito de productos químicos local. El producto no se puede desechar como residuo normal, pero debe reciclarse como residuo eléctrico.

SOLUCIÓN DE PROBLEMAS

SINTOMA	CAUSA POSIBLE	SOLUCIÓN
LED no deja de parpadear durante el encendido	1-Mucho tiempo sin alimentación. 2-Test del detector durante el encendido	1-Conecte el detector y compruebe durante 24 horas. 2-No haga prueba de test durante el encendido
El LED amarillo permanece encendido y el timbre sigue sonando	Fallo en el sensor de gas	Cambiar detector gas

ESPECIFICACIONES

Temperatura de uso de - 10º a + 50ºC

Voltaje de trabajo..... 100V-240V

Nivel de sonido durante la alarma..... 70dB al 1,5m

Potencia..... <1,5W

Densidad de alarma: 6% ± 3% (Límite inferior de explosividad)LIE (metano, gas natural)



V1..0