

HOG020

Estación meteorológica inalámbrica



Manual de usuario

DECLARACIÓN DE CONFORMIDAD

La declaración de conformidad se encuentra en el sitio web WWW.ALECTO.INFO

DESECHO DEL APARATO (MEDIO AMBIENTE)

Al terminar el ciclo de vida de este producto, no se debe desechar con las basuras domésticas ordinarias, sino depositarlo en un punto de recogida para el reciclaje de los equipos eléctricos y electrónicos.

No tirar las pilas vacías a la basura doméstica, sino entregarlas en un punto de recogida local de residuos químicos.

RESET / INTERRUPCIÓN DEL SISTEMA

Si se han extraviado las instrucciones o si el HOG020 está desequilibrado, es necesario realizar un reset de la unidad interior y de la unidad exterior.

- Extraer las pilas
- Esperar 10 segundos mínimo.
- Colocar de nuevo las pilas o reemplazarlas por pilas nuevas.

Si no se ha resuelto el problema, contactar con el servicio postventa de Alecto llamando al teléfono 073 6411 355 (Holanda) o 03 238 5666 (Bélgica) o vía internet, www.alecto.info

GARANTÍA

El Alecto DVM-65 está garantizado 24 meses a partir de la fecha de compra. Durante este periodo garantizamos la reparación sin gastos de las averías causadas por defectos de fabricación o de material. Al final, esto queda a juicio del importador.

CÓMO PROCEDER:

En caso de constatar un fallo, consultar primeramente el modo de empleo o el sitio web de Alecto. Si esto no aporta una solución definitiva, contactar con el distribuidor de esta estación meteorológica. En caso de fallo del aparato, es posible depositarlo en el distribuidor, acompañado de una descripción del fallo y de una prueba de compra detallada. El distribuidor se encargará de su reparación rápidamente o de su envío al importador.





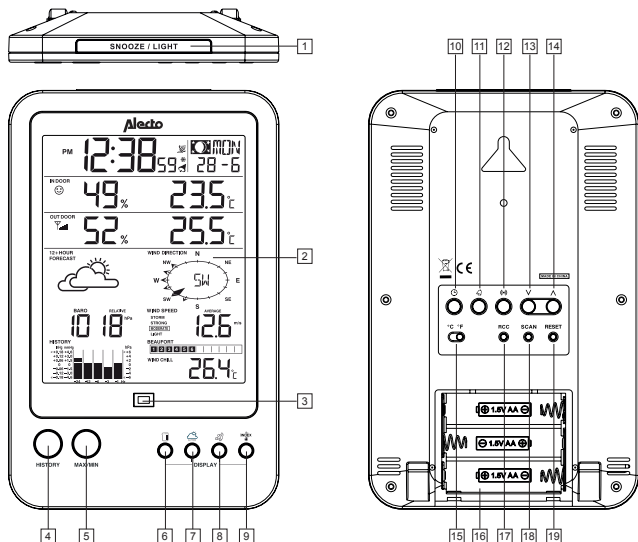

LA GARANTÍA SE ANULA: en caso de utilización inapropiada, de una conexión incorrecta, de pilas con fugas o mal instaladas, de utilización de piezas de recambio o accesorios no originales, de una negligencia o de averías causadas por la humedad, el incendio, la inundación, el rayo o las catástrofes naturales, así como las modificaciones y/o reparaciones no autorizadas y efectuadas por terceros y en caso de transporte incorrecto del aparato sin el embalaje apropiado y si el aparato no está acompañado de este bono de garantía y una prueba de compra.

Cualquier otra responsabilidad, principalmente por daños consecutivos, está excluida.

1. ÍNDICE	
2. SUMARIO	
2. 1. Unidad interior	4
2. 2. Unidad exterior.....	5
3. INSTALACIÓN	
3. 1. Alimentación	5
3. 2. Emparejamiento de la unidad interior y la unidad exterior.....	5
3. 3. Colocación.....	6
3. 4. Reloj.....	6
3. 5. Reset de los datos de medida	7
4. UTILIZACIÓN	
4. 1. Funciones de base	8
4. 2. Temperatura y humedad atmosférica interior.....	9
4. 3. Temperatura y humedad atmosférica exterior	9
4. 4. Previsión meteorológica	9
4. 5. Barómetro (presión atmosférica)	10
4. 6. Lluvia.....	10
4. 7. Viento (dirección + velocidad).....	11
4. 8. Sensación térmica y temperatura del punto de condensación	11
4. 9. Iluminación del display.....	11
5. DESPERTADOR	
5. 1. Introducción.....	12
5. 2. Reglaje de la hora de la alarma.....	12
5. 3. Reglaje de la función alarma.....	12
5. 4. Funcionamiento	12
6. HISTORIAL	
6. 1. Introducción.....	12
6. 2. Ver el historial.....	12
6. 3. Borrar el historial	12
7. ALARMA MAX-MIN	
7. 1. Introducción.....	13
7. 2. Reglaje de los límites Hi-Lo	13
7. 3. Reglaje de la función alarma Hi-Lo	13
7. 4. Funcionamiento	13
8. PRESIÓN ATMOSFÉRICA RELATIVA	
8. 1. Introducción.....	13
8. 2. Reglaje de la presión atmosférica relativa.....	13
9. MANTENIMIENTO	
9. 1. Pluviómetro	14
9. 2. Sensor de temperatura y de humedad exterior	14
10. ESPECIFICACIONES	
.....	14

2.1 Unidad interior:



1. Botón **SNOOZE / LIGHT**: Botón sleep función despertador. Sirve igualmente para activar la iluminación del display
2. Pantalla display (Todo lo que indica el display está descrito en las páginas siguientes)
3. LED de atención para la alarma **MAX/MIN**
4. Botón **HISTORY**: Muestra los datos de las últimas 24 horas
5. Botón **MAX/MIN**: Muestra los valores mínimos y máximos medidos
6. Botón : 'precipitaciones'
7. Botón : 'barómetro'
8. Botón : 'viento'
9. Botón : 'index'
10. Botón : reglaje del reloj
11. Botón : reglaje del despertador
12. Botón : reglaje de la alarma
13. Botón **V**: hacia abajo
14. Botón **A**: hacia arriba
15. Interruptor **°C / °F**: para ajustar la visualización en grados Celsius o en grados Fahrenheit
16. Compartimento de pilas
17. Botón **RCC**: para activar o desactivar el receptor DCF
18. Botón **SCAN**: para que la unidad interior busque la unidad exterior
19. Botón **RESET**: para reiniciar la unidad interior en caso de una (posible) perturbación

2.2 Unidad exterior:

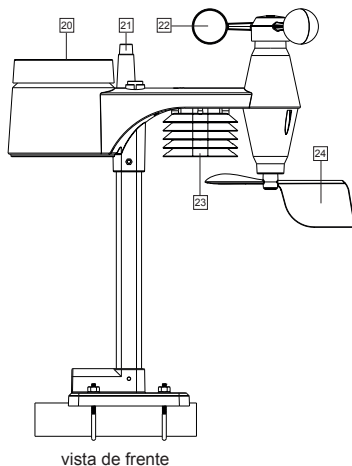

vista de frente

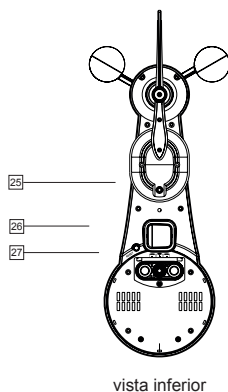

vista inferior

- 20. Pluviómetro
- 21. Antena
- 22. Anemómetro
- 23. Sensor de temperatura + humedad del aire
- 24. Veleta para la dirección del viento
- 25. LED (indicador de emisión)
- 26. Botón **RESET**
- 27. Compartimento de pilas

3. INSTALACIÓN

3.1 Alimentación:

 **Atención:** después de la instalación, puede ser necesario un cierto tiempo antes de que puedan visualizarse los datos correctos. Después del cambio de pilas

de la unidad interior, los datos medidos de esta unidad interior se ponen a cero.

El HOG020 se entrega con 6 pilas: 3 pilas ALCALINAS para la unidad interior y 3 pilas LITIO (2.900 mAh) para la unidad exterior. Ver la inscripción en el compartimento de pilas.

Cuidado de no intercambiar las pilas. Las pilas LITIO están previstas para funcionar a temperaturas que pueden alcanzar -20° C hasta 60° C. Las pilas ALCALINAS no funcionan correctamente por debajo de 0° C.

La vida útil de las pilas ALCALINAS de la unidad interior, con una capacidad de 2.000 mAh, es de un año aproximadamente. Se desaconseja la utilización de pilas recargables, debido a su tensión de alimentación más baja.

La vida útil de las pilas Litio, con una capacidad de 2.900 mAh, es de un año aproximadamente.

El servicio postventa de Alecto, puede suministrar nuevas pilas LITIO. Para ello, llamar al teléfono 073 6411 355 (Holanda) o 03 238 5666 (Bélgica) o vía internet: www.alecto.info

Unidad interior:

Deslizar hacia abajo la tapa del compartimento de pilas situado en la cara trasera e introducir 3 pilas AA 1,5 V. Deslizar de nuevo la tapa (las pilas no están incluidas)

Ahora la unidad interior buscará la unidad exterior durante 1 minuto.

Instalar las pilas en la unidad exterior en este plazo de 1 minuto.

Unidad exterior:

Abrir el compartimento de pilas retirando el pequeño tornillo de la tapa del compartimento con ayuda de un destornillador de estrella. Introducir 3 pilas AA 1,5 V según el dibujo de al lado, respetando la polaridad (+ y -). Colocar de nuevo la tapa y el pequeño tornillo (las pilas no están incluidas)

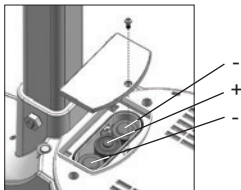

3.2 Emparejamiento de la unidad interior y la unidad exterior:

Automáticamente:

Una vez que las pilas estén instaladas en la unidad interior, ésta buscará una señal de la unidad exterior durante 1 minuto. Si se han instalado las pilas en la unidad exterior en un plazo de 1 minuto y las unidades 'se encuentran', éstas se emparejarán automáticamente y aparecerá en el display de la unidad interior la temperatura, la humedad del aire, la pluviometría, la velocidad y la dirección del viento, que transmite la unidad exterior.

Manualmente:

En caso de que las unidades no se encontraran automáticamente o después de reemplazar las pilas, es posible emparejar (de nuevo) la unidad exterior y la unidad interior:

1. Mantener pulsado durante 2 segundos el botón **SCAN** de la unidad interior; el símbolo de la antena ∇ en el display parpadeará
2. Pulsar brevemente el botón **RESET** situado debajo de la unidad exterior
3. Transcurridos unos segundos, las unidades se habrán emparejado

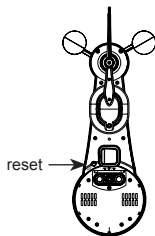

3.3 Colocación:

Unidad interior:

Es posible colgar la unidad interior en una pared, con ayuda de un simple clavo, o utilizarla como modelo de sobremesa con el soporte estándar incluido. No colocar la unidad interior, en ningún caso, directamente bajo los rayos del sol o al lado de una lámpara que emita calor o al lado de un radiador.

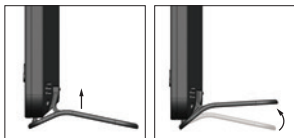

Unidad exterior:

Es posible colocar la unidad exterior sobre una superficie plana (por ejemplo, una cerca o una barandilla) o sobre un poste (no incluido). En todo caso, procurar que la unidad este situada a, al menos, 1,5 metros del suelo y al abrigo de la lluvia y del viento.

Consejos para colocar la unidad exterior:

A fin de que el pluviómetro funcione de la forma más precisa posible, la unidad exterior debe estar colocada lo más horizontalmente posible. Para ello, utilizar el nivel de burbuja incorporado encima de la unidad exterior.

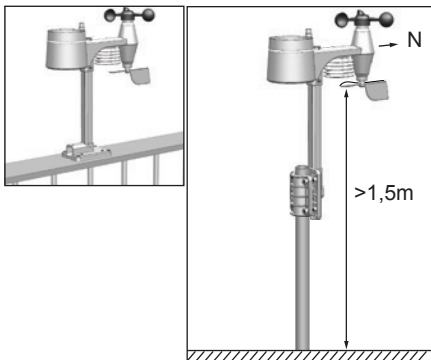

A fin de que la unidad exterior pueda mostrar de qué lado viene el viento, es necesario dirigirla hacia el norte. Para ello, ver la N que figura encima de la unidad exterior. Utilizar un nivel de burbuja preciso (no incluido) a fin de orientar correctamente la unidad.

Procurar que la distancia entre la unidad exterior y la unidad interior no sobrepase los 50 - 100 metros.

3.4 Reloj:











El HOG020 está equipado con un receptor DCF. Dicho receptor recibe la señal del reloj de Frankfurt. El reloj muestra la hora precisa gracias a esta señal, a condición de que ésta se reciba correctamente.

Automáticamente:

Una vez colocadas las pilas en la unidad interior, el reloj buscará la señal radio DCF para la hora y la fecha; el símbolo de la antena parpadeará . Transcurridos unos segundos o unos minutos, el HOG020 mostrará la hora correcta. En casos extremos puede que sea necesario más de un día para poder visualizar la hora DCF.

Manualmente:

En caso de que el reloj no reciba la señal radio o no la reciba correctamente, es posible ajustar el reloj manualmente de la siguiente forma:

1. Pulsar durante 2 segundos el botón ; el display muestra 12H o 24H
2. Ajustar el formato de la hora con \vee/\wedge , pulsando brevemente el botón 
3. Ajustar las horas con \vee/\wedge , pulsando brevemente el botón 
4. Ajustar los minutos con \vee/\wedge , pulsando brevemente el botón 
5. Ajustar los segundos con \vee/\wedge , (con esto podrá sincronizar el reloj con su propio reloj), pulsando brevemente el botón 
6. Ajustar el año con \vee/\wedge , pulsando brevemente el botón 
7. Ajustar el mes con \vee/\wedge , pulsando brevemente el botón 
8. Ajustar la fecha con \vee/\wedge , pulsando brevemente el botón 
9. Ajustar la diferencia en horas con relación a la hora DCF con \vee/\wedge . Para una utilización en Benelux, seleccionar '0', pulsando brevemente el botón 
10. Ajustar el idioma en el se mostrará la fecha con \vee/\wedge . Es posible elegir entre: EN (Inglés), FR (Francés), DE (Alemán), ES (Español) o IT (Italiano), pulsando brevemente el botón 
11. Ajustar con \vee/\wedge , si desea que el reloj cambie automáticamente la hora de verano a la hora de invierno (AUTO) o si desea hacerlo usted mismo (OFF), pulsando brevemente el botón 

El reloj se ha ajustado manualmente.

Si el receptor DCF está activado y la señal se recibe correctamente, el receptor mostrará de nuevo el reloj.

Activar / desactivar el receptor DCF:

Para que solo se muestre la hora y la fecha que se han programado, es posible desactivar el receptor DCF como sigue:

- Desactivar: pulsar durante 8 segundos el botón **RCC** situado en la parte trasera de la unidad interior, a fin de que OFF y la antena desaparezcan ☼

Para reactivar el receptor, proceder como sigue:

- Activar: pulsar durante 8 segundos el botón **RCC** situado en la parte trasera de la unidad interior, a fin de que ON y la antena parpadeen ☼

El símbolo ☼ que figura en el centro de la parte superior del display, muestra el estado del reloj DCF:

Sin símbolo ☼: el receptor DCF está desactivado; la hora mostrada procede del reloj interno del HOG020

☼ parpadeante: el receptor DCF está activado y está buscando la señal DCF; la hora mostrada procede del reloj interno del HOG020

☼ encendido en continuo: el receptor DCF está activado y recibe la señal DCF; la hora y la fecha proceden del reloj atómico DCF de Frankfurt.

3.5 Reset de los datos de medida:

Pulsar durante 10 segundos el botón HISTORY una vez que todo esté instalado, a fin de borrar todos los datos medidos hasta ese momento. Esto impide que, más tarde, aparezcan los datos de medida que han sido ocasionados por movimientos durante la instalación.

4. UTILIZACIÓN

4.1 Funciones básicas:

El display muestra las funciones / datos de base siguientes:

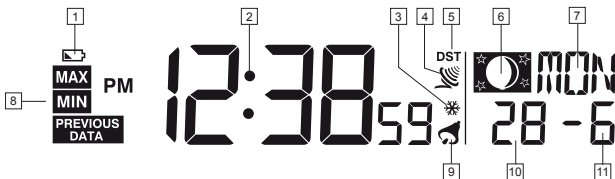









1. se enciende cuando las pilas de la unidad interior están casi vacías
2. muestra la hora actual
3. se enciende cuando el despertador está ajustado en alarma hielo (ver capítulo 5)
4. se enciende cuando recibe la señal radio del reloj DCF

5. se enciende cuando está programada la hora de verano
6. muestra las fases de la luna (*1)
7. muestra el día de la semana
8. se enciende cuando se alcanza el valor máximo o mínimo en el display (*2) con el botón MAX/MIN
9. se enciende cuando está programado el despertador (ver capítulo 5)
10. muestra la fecha
11. muestra el mes

*1: La visualización de las fases de la luna, está vinculada a la fecha, mes y año

Pueden visualizarse las siguientes fases de la luna:

	Luna nueva		Luna llena
	Luna nueva visible		Luna llena menguante
	Cuarto creciente		Cuarto menguante
	Luna creciente		Luna menguante

*2: Pulsando varias veces el botón MAX/MIN, los datos siguientes aparecen sucesivamente en el display:

- | | |
|-------------------------------|---|
| 1 temperatura exterior máxima | 11 índice de calor máximo |
| 2 temperatura exterior mínima | 12 índice de calor mínimo |
| 3 humedad exterior máxima | 13 temperatura máxima del punto de condensación |
| 4 humedad exterior mínima | 14 temperatura mínima del punto de condensación |
| 5 temperatura interior máxima | 15 presión atmosférica máxima |
| 6 temperatura interior mínima | 16 presión atmosférica mínima |
| 7 humedad interior máxima | 17 velocidad media máxima del viento |
| 8 humedad interior mínima | 18 velocidad máxima de las ráfagas de viento |
| 9 sensación térmica máxima | 19 precipitación máxima |
| 10 sensación térmica mínima | |

El día y la hora en que se han medido los valores mínimos o máximos concernidos están indicados en la parte superior derecha de la pantalla.

Mantener pulsado el botón MAX/MIN durante 2 segundos para borrar esta memoria.

4.2 Temperatura y humedad del aire interior:

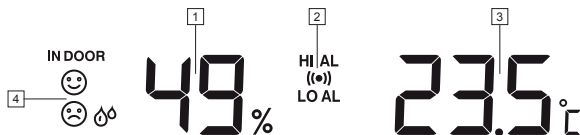

1. humedad relativa del aire en el interior
2. se enciende cuando está ajustada la alarma máxima o mínima
3. temperatura interior
4. símbolo confort. Esto es una combinación de temperatura y humedad del aire (*3)

*3: 😊 confortable

☹️ confort no OK (demasiado frío / demasiado seco)

☹️💧 confort no OK (demasiado calor / demasiado húmedo)

No hay indicación de confort para las temperaturas $< 0^{\circ}\text{C}$ (32°F) o $> 60^{\circ}\text{C}$ (140°F)

4.3 Temperatura y humedad del aire exterior:

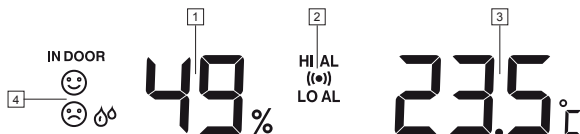

1. humedad relativa del aire en el exterior
2. se enciende cuando está ajustada la alarma máxima o mínima
3. temperatura exterior
4. muestra la potencia de la comunicación de la señal radio con la unidad exterior (*4)
5. se enciende cuando las pilas de la unidad exterior están casi vacías

*4:



Sin sensor

Busca contacto
con el sensor

Mala recepción

Recepción débil

No hay recepción

4.4 Previsión meteorológica:

1. La previsión meteorológica se visualiza aquí

PRONÓSTICO

+ 12 HORAS



1



Observaciones:

- La precisión de una previsión basada en la presión atmosférica va del 70 % al 75 %; Hay que precisar que no se puede dar ninguna garantía relativa a la exactitud de la previsión.
- La previsión está basada en las 12 próximas horas y no debe mostrar la situación actual.
- Una previsión 'Nieve' está basada en la presión atmosférica en combinación con la temperatura: si la previsión debe ser 'lluvia', pero la temperatura exterior es inferior a -3°C (26°F), la previsión será 'nieve'

4.5 Barómetro (presión atmosférica):

En caso de que esta ventana no sea visible, pulsar brevemente el botón

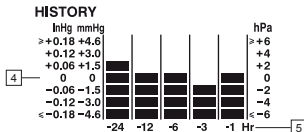



1. presión atmosférica actual
2. se visualiza la indicación o la presión atmosférica relativa o absoluta (*5)
3. se visualiza la indicación o la presión atmosférica en **hPa** (hectopascal), en **inHg** (pulgadas de mercurio) o en **mmHg** (milímetros de mercurio) (*6)
- 4+5. La progresión de la presión atmosférica durante las últimas 24 horas se visualiza aquí

*5: Una presión atmosférica absoluta muestra la presión atmosférica presente, independientemente de la altitud a la que se mide la presión. Una presión atmosférica relativa es la presión atmosférica corregida en función de la altitud a la que se mide la presión. Para una previsión meteorológica correcta se necesita una presión atmosférica relativa.

Para ajustar la unidad deseada, proceder como sigue:

1. mantener pulsado el botón durante 2 segundos

- seleccionar la unidad deseada con ∇/\wedge
- pulsar brevemente el botón  (pulsar de nuevo el botón  si la presión atmosférica empieza a parpadear)

Ver capítulo 8 para modificar la visualización de la presión atmosférica relativa, en caso de utilizar la estación meteorológica a una altitud muy superior al nivel del mar.

*6: En Benelux se utiliza la indicación hectopascal (hPa). Hace tiempo, la presión atmosférica se expresaba igualmente en bares. 1 mbar es igual a 1 hPa.

Para pasar de un formato a otro, pulsar brevemente el botón .

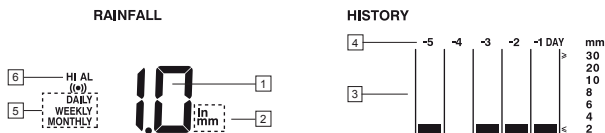

4.6 Lluvia:

En caso de que esta ventana no sea visible, pulsar brevemente el botón 



- cantidad de agua caída
- indica si la cantidad de precipitación se indica en **in** (inch) o en **mm** (milímetros) (*7)
- 3+4. la progresión de la precipitación de los 5 últimos días aparece aquí
- indica en qué periodo ha sido medida la precipitación indicada aquí (*8)
- se enciende cuando está ajustada la alarma de lluvia máxima

*7: Para ajustar la unidad, proceder como sigue:

- mantener pulsado el botón  durante 2 segundos
- seleccionar la unidad deseada con ∇/\wedge
- pulsar brevemente el botón 

*8: Blanco = precipitación de la última hora

(Esto se actualiza cada 6 minutos y muestra la precipitación de los 60 últimos minutos)

DAILY = precipitación de hoy, contada a partir de las 00:00 horas.

WEEKLY = precipitación a partir del principio de la semana (lunes)

MONTHLY = precipitación de este mes

Para pasar a la otra indicación, pulsar brevemente el botón 

4.7 Viento (dirección + velocidad):

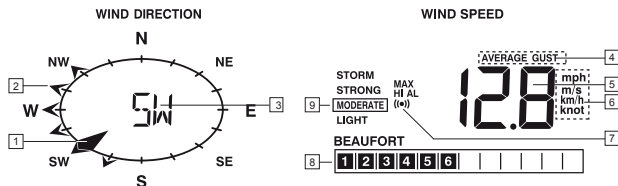



1. dirección actual del viento
2. direcciones del viento medidas (max. 6) de los últimos 5 minutos
3. dirección del viento
4. indica si la velocidad del viento visualizada corresponde a una velocidad media o a una ráfaga de viento (*9)
5. velocidad del viento
6. indica si la velocidad del viento debe mostrarse en **mph** (millas por hora), en **m/s** (metros por segundo), en **km/h** (kilómetros por hora) o en **Knot** (1 Knot = 1,852 km/h (1,151 mph))
7. se enciende cuando está ajustada la alarma de velocidad máxima del viento
8. velocidad del viento, según la escala de Beaufort
9. velocidad del viento, expresada en lengua hablada (*11)

*9: AVERAGE = velocidad moderada

GUST = ráfaga

Para pasar de una indicación a otra, pulsar brevemente el botón .

*10: Para ajustar la unidad deseada, proceder como sigue:

1. mantener pulsado el botón  durante 2 segundos
2. seleccionar la unidad deseada con \vee/\wedge
3. pulsar brevemente el botón 

*11: STORM = ≥ 88 km/h (≥ 55 mph)

STRONG = 42-87 km/h (26-54 mph)

MODERATE = 14-41 km/h (9-25 mph)

LIGHT = 3-13 km/h (2-8 mph)

4.8 Sensación térmica y temperatura del punto de condensación:

1. Indica si la temperatura visualizada es el **Wind chill** (sensación térmica), el **Heat Index** (índice de calor) o el **Indoor Dew-point** (temperatura del punto de condensación, interior) (*12)
2. temperatura según la indicación mostrada bajo 1 (*13)



*12: Sensación térmica: combinación de la temperatura medida y la velocidad del viento

Índice de calor: combinación de la temperatura medida y la humedad del aire

Temperatura del punto de condensación, interior: temperatura a la que el vapor de agua se transforma en agua (niebla, rocío). Esta temperatura depende de la temperatura interior y de la presión atmosférica.

Para pasar de una indicación a otra, pulsar brevemente el botón **INDEX**.

*13:

A HEAT INDEX:	el nivel de cuidado es:
< 27° C ("LO")	sin peligro
27° C - 32° C (80° F - 90° F)	tener cuidado (riesgo de agotamiento por el calor)
33° C - 40° C (91° F - 105° F)	tener mucho cuidado (riesgo de deshidratación por el calor)
41° C - 54° C (106° F - 129° F)	peligro (gran riesgo de agotamiento por el calor)
≥55° C (≥130° F)	gran peligro (gran riesgo de deshidratación / accidente vascular cerebral)

4.9 Iluminación del display:

Pulsar el botón **SNOOZE** situado en la parte superior de la unidad interior para activar la iluminación del display. La iluminación se apaga tras 5 segundos después de soltar el botón.

5. DESPERTADOR

5.1 Introducción:

Es posible programar una hora de alarma (despertador) en el HOG020.

Es posible activar una alarma hielo: si la temperatura es inferior a -3° C, la señal de alarma suena 30 minutos antes de la hora ajustada.

5.2 Ajustar la hora de alarma:

Pulsar el botón  situado en la parte posterior de la unidad interior, hasta que la indicación de la hora parpadee, después de 2 segundos.

Ajustar las horas con ∇/\wedge y pulsar brevemente el botón ; la indicación de los minutos parpadeará.

Ajustar los minutos con ∇/\wedge y pulsar brevemente el botón ; la hora de la alarma está confirmada.

5.3 Ajustar la función alarma:

1. pulsar una o varias veces brevemente el botón --- para activarla o desactivarla

Solo se enciende "AL": la hora visualizada es la hora de la alarma programada, pero la alarma está desactivada

"AL" +  se encienden: la alarma está activada y la señal de despertador sonará a la hora de alarma programada

"AL" +  + "❄" se encienden: la alarma hielo está programada

2. soltar el botón ; el display indica la hora actual tras unos segundos y el estado de la alarma permanece visible como se ha descrito

5.4 Funcionamiento:

- A la hora programada, la alarma sonará durante un máximo de 120 segundos.
- Pulsar el botón  para detener la señal de alarma prematuramente O pulsar el botón **SNOOZE/LIGHT**, situado encima de la unidad interior, para activar la función sleep; la alarma del despertador sonará de nuevo transcurridos 5 minutos.
- La alarma se repite todos los días hasta que se desactive como se describe más arriba.
- Si se activa la alarma hielo y la temperatura exterior es inferior a -3° C, la señal del despertador sonará 30 minutos antes de la hora programada. Si la temperatura exterior es superior a -3° C, la alarma sonará a la hora programada.

6. HISTORIAL

6.1 Introducción:

La unidad interior del HOG020 registra automáticamente todos los datos medidos de las últimas 24 horas, a fin de poder ver, en todo momento, la evolución de estas últimas 24 horas.

6.2 Visualizar el historial:

1. Pulsar el botón **HISTORY**: los últimos valores medidos aparecen en el display. La hora y la fecha de estas medidas están igualmente indicadas en la parte superior de la pantalla.
2. Pulsar varias veces el botón **HISTORY** a fin de examinar la memoria.

Los datos de la temperatura y la humedad interior y exterior, la presión atmosférica, la sensación térmica, la velocidad del viento y la precipitación, se guardan en la memoria del historial.

6.3 Borrar el historial:

Pulsar durante 10 segundos el botón **HISTORY** para borrar todos los datos de las medidas realizadas hasta ese momento.



7. ALARMA MAX-MIN

7.1 Introducción:



Para las siguientes medidas es posible ajustar una alarma si se sobrepasa el valor máximo o mínimo:

Temperatura interior	alarma mini/maxi
Humedad interior	alarma mini/maxi
Temperatura exterior	alarma mini/maxi
Humedad exterior	alarma mini/maxi
Precipitación	alarma maxi (solo se visualiza la precipitación actual a partir de las 00:00 horas)
Velocidad del viento	alarma maxi

7.2 Ajustar los límites Hi-Lo:

1. Pulsar una o varias veces brevemente el botón  a fin de que la indicación deseada parpadee, al lado de 'HI AL' o 'LO AL' (según el caso)
2. Ajustar el límite con ∇/\wedge
3. Pulsar brevemente el botón  para confirmar el valor
4. Pulsar de nuevo el botón  para pasar al valor siguiente o esperar unos segundos hasta que la programación se detenga automáticamente.

7.3 Ajustar la función alarma Hi-Lo:

1. Pulsar una o varias veces brevemente el botón  a fin de que la indicación deseada parpadee, al lado de 'HI AL' o 'LO AL' (según el caso)
2. Pulsar brevemente el botón  para activar o desactivar la alarma

7.4 Funcionamiento:



Si se sobrepasa el límite programado, suena una alarma de atención durante un máximo de 2 minutos. La indicación concernida parpadea igualmente y la Led de atención parpadea debajo del display cada 7 segundos. Es posible detener la alarma de atención pulsando brevemente el botón . El parpadeo de la Led se detiene automáticamente una vez que el valor medido concernido se encuentra de nuevo dentro de los límites programados (o si se modifica el límite o si se desactiva la función alarma de esta medida).

8. PRESIÓN ATMOSFÉRICA RELATIVA

8.1 Introducción:

En caso de vivir a una altitud significativamente superior al nivel del mar, la presión atmosférica será inferior. A fin de obtener una previsión meteorológica correcta, será necesario corregir la presión atmosférica para que corresponda a esa altitud.

8.2 Ajustar la presión atmosférica relativa:

1. Consultar Internet o las autoridades locales para obtener más informaciones sobre la presión atmosférica existente en ese lugar
2. Mantener pulsado el botón  hasta que 'absolue' o 'relative' parpadee, tras 2 segundos aproximadamente
3. Utilizar ∇/Δ a fin de que 'relative' parpadee
4. Pulsar brevemente el botón ; la indicación de la presión atmosférica parpadeará
5. Utilizar ∇/Δ a fin de corregir la indicación para que corresponda con las informaciones obtenidas en Internet o de las autoridades locales
6. Pulsar brevemente el botón  para guardar la presión atmosférica.

9. MANTENIMIENTO

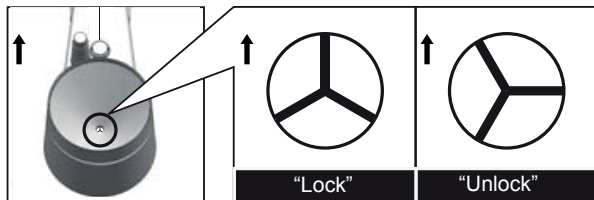

9.1 Pluviómetro:

Desmontar el pluviómetro de la siguiente forma para limpiarlo de arañas y otros insectos:

1. Desenroscar el anillo situado encima del recipiente de recogida del agua de lluvia girándolo 30° hacia la izquierda, a fin de que la pequeña cruz situada debajo del embudo se sitúe frente a la posición "Unlock". Seguidamente, retirar el anillo para ver los datos interiores del pluviómetro.
2. Utilizar un pequeño cepillo de pelo largo y suave para limpiar el pluviómetro.
3. Colocar de nuevo el anillo en el pluviómetro y girarlo hacia la derecha, a fin de que la pequeña cruz situada debajo del embudo se sitúe frente a la posición "Lock".

9.2 Sensor de temperatura y de humedad exterior:

1. Ver la imagen y separar los deflectores de viento de la unidad exterior.
2. Soplar sobre el soporte en el que se encuentra el sensor de temperatura y de humedad para limpiarlo y utilizar un pequeño cepillo de pelo largo y suave para limpiar los deflectores de viento. **NO UTILIZAR AGUA.**

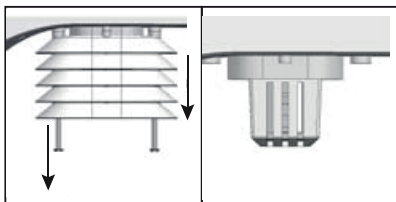

3. Colocar de nuevo los deflectores de viento y enroscarlos.

10. ESPECIFICACIONES

Unidad interior:	
Dimensiones	120 x 190 x 22 mm
Peso	370 gr (pilas incluidas)
Alimentación	3 pilas 1,5 V AA
Frecuencia	868MHz

Unidad exterior:	
Dimensiones	343,5 x 393,5 x 136 mm
Peso	673 gr (pilas incluidas)
Alimentación	3 pilas 1,5 V AA
Frecuencia	868 MHz
Emisión	cada 12 segundos

Temperatura en el interior:	
Unidades de medida:	°C, °F
Franja de visualización:	De -40°C a 70°C (de -40°F a 158°F) ('LO' a <-40°C, 'Hi' a >70°C)
Franja funcional:	De -10°C a 50°C (de 14°F a 122°F)
Resolución:	0,1°C o 0,1°F
Precisión:	+/-1°C o 2°F (a 25°C (77°F))
Visualización de la memoria:	historial de las 24 últimas horas, temperatura MIN/MAX con hora y fecha
Alarma:	HI/LO alarma

Temperatura en el exterior:	
Unidades de medida:	°C, °F
Franja de visualización:	De -40°a 80°C (de -40°F a 176°F) ('LO' a <-40°C, 'Hi' a >80°C)
Franja funcional:	De -40°C a 60°C (de -40°F a 140°F)
Resolución:	0,1°C o 0,1°F
Precisión:	+/-0,5°C o 1°F (a 25°C (77°F))
Visualización de la memoria:	historial de las 24 últimas horas, temperatura MIN/MAX con hora y fecha
Alarma:	HI/LO alarma

Humedad en el interior:	
Franja de visualización:	Del 20 % al 90 % (de 'LO' a <20 %: 'Hi' a >90 %) (a una temperatura de entre 0°C y 60°C)
Franja funcional:	Del 20 % al 90 % de humedad relativa
Resolución:	1 %
Precisión:	+/-5 % a 25°C (77°F)
Visualización de la memoria:	historial de las 24 últimas horas, humedad MIN/MAX con hora y fecha
Alarma:	HI/LO alarma

10. ESPECIFICACIONES

Humedad en el exterior:	
Franja de visualización:	Del 1 % al 99 % ('LO' a <1 %: 'Hi' a >99 %)
Franja funcional:	Del 1 % al 99 % de humedad relativa
Resolución:	1 %
Precisión:	+/-3 % a 25°C (77°F)
Visualización de la memoria:	historial de las 24 últimas horas, humedad MIN/MAX con hora y fecha
Alarma:	HI/LO alarma

Presión atmosférica:	
Unidades de medida:	hPa, inHg, mmHg
Franja de visualización:	De 850 a 1.050 hPa
Resolución:	1hpa, 0.01 inhg, 0,1 mmhg
Precisión:	+/- 5hPa, +/- 0,15 inHg, +/- 3,8 mmHg (970~1030 hPa) a 25°C (77°F)
Previsiones:	soleado, parcialmente nuboso, nuboso, lluvia, tempestad, nieve
Visualización de la memoria:	historial de las 24 últimas horas, presión atmosférica MIN/MAX con hora y fecha
Alarma:	HI/LO alarma

Velocidad del viento:	
Unidades de medida:	mph, m/s, km/u, knots
Franja de visualización:	0~112 mph, 50 m/s, 180 km/h, 97 knots
Resolución:	0,1 mph o 0,1 knot o 0,1 m/s
Precisión:	< 5 m/s: +/- 0,5 m/s > 5 m/s: +/- 6 %
Unidades de medida:	media, ráfaga
Visualización de la memoria:	historial de las 24 últimas horas, ráfaga MAX con la dirección del viento, hora y fecha
Alarma:	HI alarma (para media y para ráfaga)

Dirección del viento:	
Número de direcciones del viento:	16

Precipitaciones:	
Unidades de medida:	mm, inch
Franja de visualización:	0-9999 mm (0~393,7 inch)
Resolución:	0,4 mm (0,0157 in)
Precisión:	+/- 7 %
Unidades de visualización:	precipitación actual, este día, esta semana, este mes
Visualización de la memoria:	historial de las 24 últimas horas
Alarma:	HI alarma

Reloj DCF por radio:	
Sincronización	automático o apagado
Visualización	HH:MM:SS / día y fecha
Formato de la hora	12H AM/PM o 24H

Service



Help

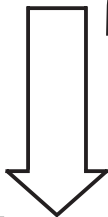

Alecto[®]

Aziëlaan 12

's-Hertogenbosch



WWW.HESDO-SERVICE.NL

INFO@HESDO-SERVICE.NL



NL +31 (0) 73 6411 355

FR +32 (0) 3 238 5666